

ACOPLADO TOLVA
F 17500 LTS.
LÍNEA LIMITED
PARA FERTILIZANTES Y SEMILLAS



 **MONTECOR**
Tecnología simple, segura y eficiente.





CARGA, DESCARGA E INOCULA

Para la operación clave de carga y descarga posee un sinfín que también cumple la función de inoculador de semillas. Este sinfín cuenta con un tubo de 220 mm y accionamiento hidráulico a través de un motor orbital 160 cm³/RPM.

FÁCIL Y RÁPIDA OPERACIÓN

Industrias Montecor SRL incorpora a su ya reconocida línea de Fertilizantes el modelo **F 17500** lts, que sumándose a sus ya confiables mixers, autodescargables y rotoenfardadoras, conforman un excelente equipo destinado al transporte tanto de semillas como de fertilizantes.

Su diseño innovador nos otorga una confiabilidad única en lo que respecta a robustez del tipo constructiva y agilidad en cuanto a operatividad.

El mismo fue concebido para trabajar varias campañas a un muy bajo mantenimiento. Estas características nos aseguran la satisfacción de un trabajo sin complicaciones y una mayor productividad. Apto para el transporte, carga y descarga de semillas - fertilizantes.

- >> Diseño apto para el transporte, carga y descarga de semillas y fertilizantes.
- >> Pintura exterior poliuretánica.



Cajón de herramientas.



Tren delantero y Eje trasero
Avantren con aro bolitas. Ejes con puntas desmontables. Amortiguación con elásticos.



Tolva soldada y reforzada para soportar todo tipo de cargas, con un ángulo de inclinación óptimo para obtener un correcto deslizamiento. Su interior está revestido con pintura epoxi de alta resistencia. Posee una división interior para el fertilizante y para la semilla.



Destape
Cobertor de lona rebatible a manivela de rápida ejecución de maniobra para cubrir y proteger el interior de la misma.



Depósito de inoculantes
Depósito inoculador de semillas de 17 lts.



Chasis fabricado con estructura tubular de alta resistencia.



Tanque de agua limpia
Provisto de un tanque para agua de 40 lts. de capacidad.



Rodados
4 llantas para neumáticos 16.0/70 x 20

Todo lo hace fácil, todo lo hace bien.

**ACOPLADO TOLVA
F 17500 LTS
LÍNEA LIMITED
PARA SEMILLAS Y FERTILIZANTES**

www.industriasmontecor.com.ar

» **Medidas generales**

DIMENSIONES (mm)

A	2350	F	3680
B	2650	G	3900
C	1800	H	4900
D	3370	I	7570
E	3170	Peso Total (kg)	3300

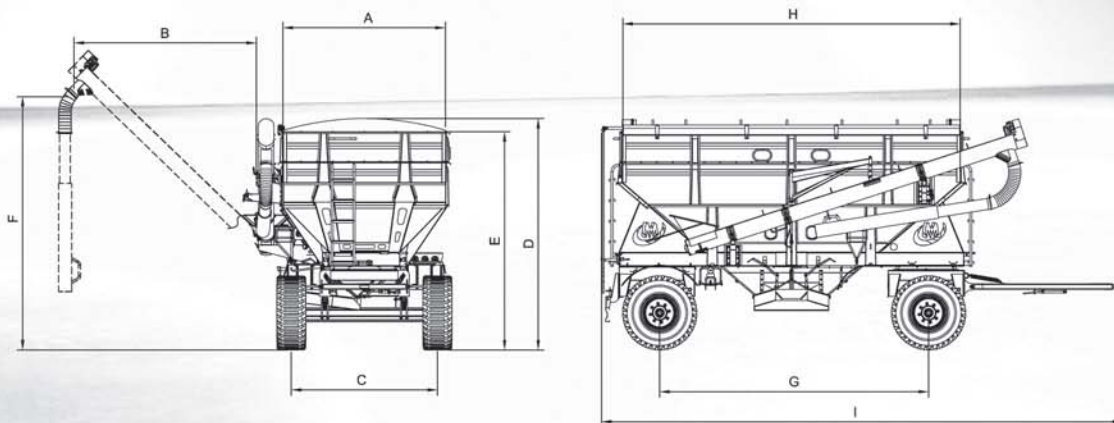

» **Especificaciones técnicas**

Capacidad	17.500 lts.
Carga admisible	14.000 kg con copete
Chasis	Estructural
Tolva	Estructural
Ejes	Sección Caja - Puertas desmontables
Elásticos	63 x 10 x 16
Llantas	14 x 20 x 1/2"
Cubiertas	16.0 / 70 x 20
Tubo de descarga	ø220 mm
Motor hidráulico	160 R cc ³
Aro giratorio	A boliras REFORZADO
Enganche	Giratorio con lubricación
Enganche trasero	Posee
Cajón de herramientas	Posee
Depósito de agua limpia	40 lts
Depósito de inoculante	17 lts
Visores de estado	Cuatro sobre estructura tolva
Bandeja de descarga	Posee
Pintura	Poliuretánica exterior / Epoxi interior
Escaleras de acceso	Dos
Divisorio interno	Posee
Destape rápido	Posee
Luces de transporte	Posee



INDUSTRIAS MONTECOR S.R.L.

Ruta Prov. Nº 6 Km. 201.5 (2589) Monte Buey / Córdoba / Argentina

Tel.Fax +54 (03467) 470386 / 470245 / 472116 / 472376

e-mail: info@industriasmontecor.com.ar - www.industriasmontecor.com.ar